



## Detector de fugas de hidrógeno y helio LDS3000

Máximo rendimiento y costes  
mínimos gracias a la revolucionaria  
función EcoBoost.



 **INFICON**

# Rendimiento e innovación sin igual en el ámbito de la detección de fugas

Desde su lanzamiento al mercado, el LDS3000 ha demostrado un rendimiento inigualable en términos de precisión, reproducibilidad de los resultados de medición y velocidad de detección de fugas. El LDS3000 se ha labrado una reputación como referencia en la detección de fugas en sistemas, por lo que es la opción preferida por todo el mundo en industrias de todo tipo, especialmente entre los fabricantes de automóviles y baterías, así como en la tecnología de climatización y aire acondicionado.

Su diseño compacto y su amplia gama de modernos sistemas de bus de campo facilitan la integración en sus sistemas.

Para todas las aplicaciones en las que el helio reviste un carácter crítico, tenemos LA solución: con la nueva función EcoBoost, el consumo de helio en los procesos de medición puede reducirse significativamente. EcoBoost puede instalarse a posteriori de forma sencilla y gratuita; de serie, está disponible en la nueva generación de LDS3000.

## TODAS LAS VENTAJAS DE UN VISTAZO

- ✓ Ahorro de costes: la nueva función patentada EcoBoost permite ahorrar hasta un 90 % de helio en el procedimiento de ensayo. De este modo, se reducen los costes operativos continuos, y los costes de inversión del aparato se amortizan en poco tiempo.
- ✓ Su diseño compacto permite una integración personalizada en los sistemas de detección de fugas.
- ✓ Integración rápida y sencilla: versatilidad comunicativa gracias a una amplia gama de interfaces analógicas y digitales.
- ✓ Eficacia de procesamiento: calibración rápida del LDS3000 en 20 segundos.

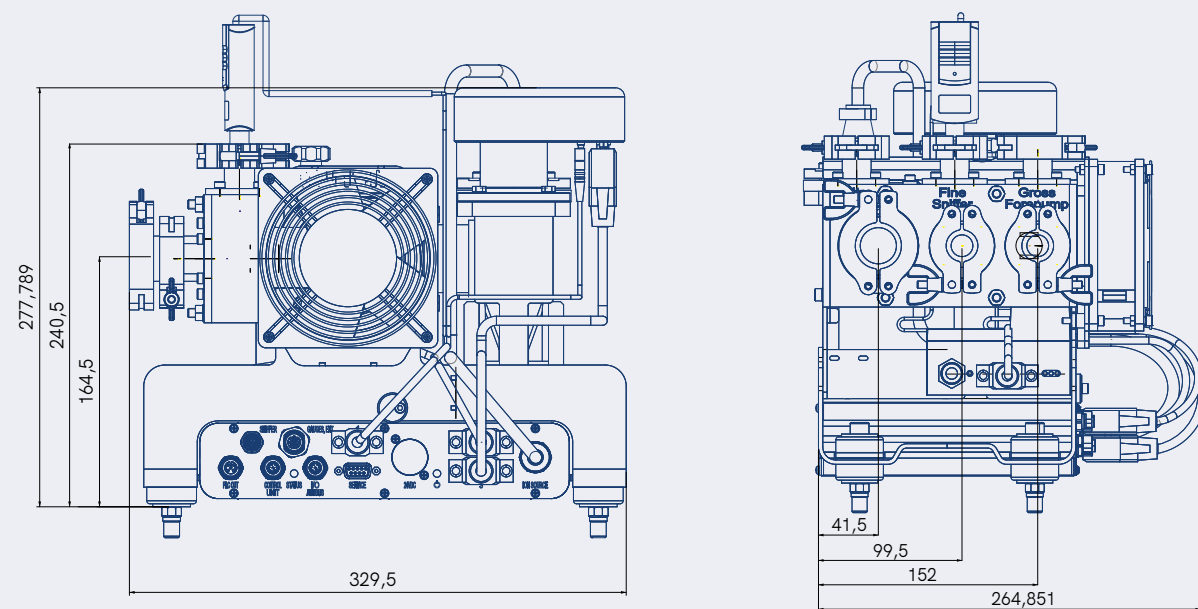

Dibujo dimensional del detector de fugas (dimensiones en mm)

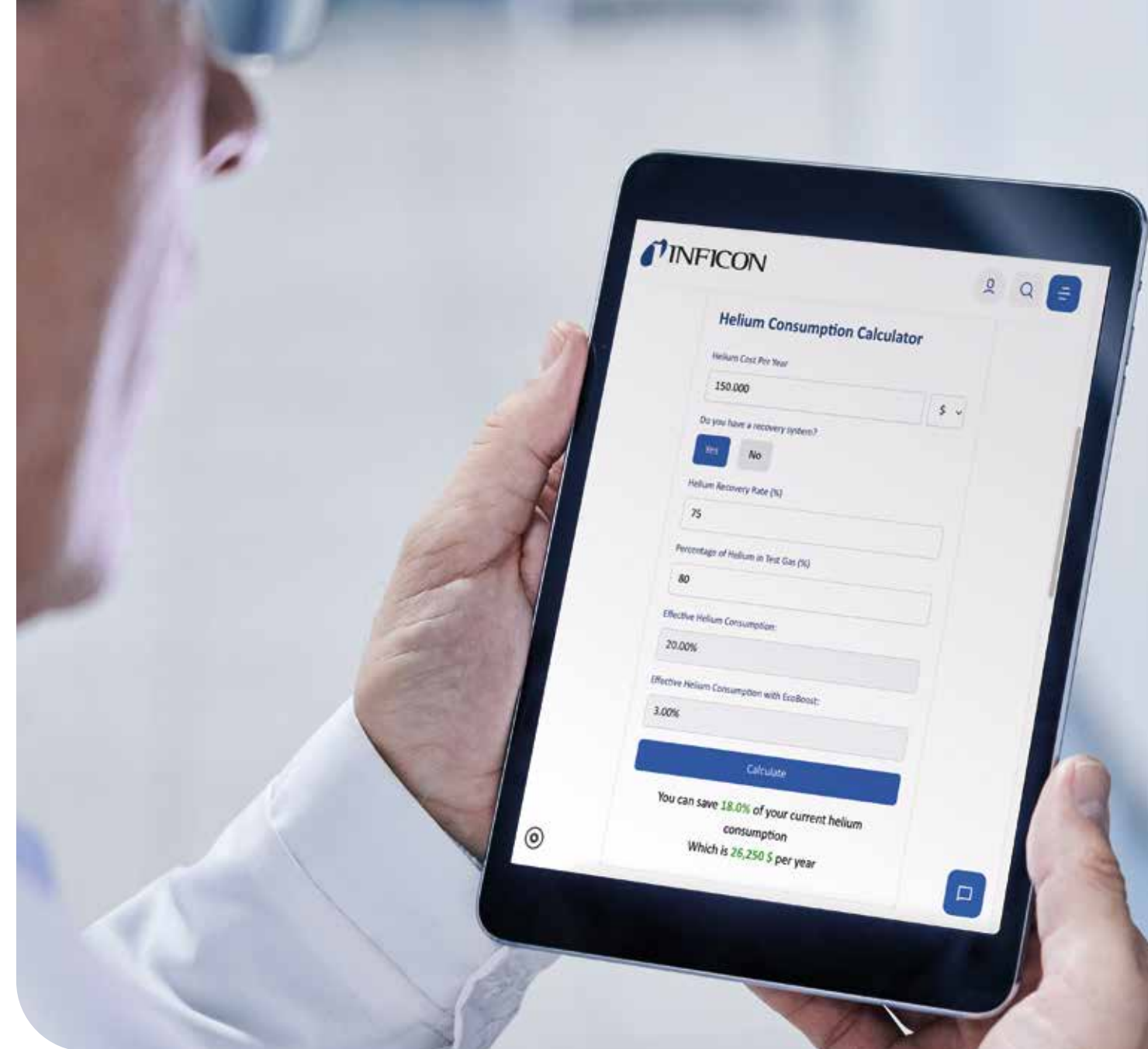

Calculadora de consumo de helio: [inficon.com/de/ecoboost-calculator](https://inficon.com/de/ecoboost-calculator)

## Localización de las fugas más nimias para la máxima eficiencia: LDS3000 y EcoBoost, un dúo imbatible

El LDS3000 detecta incluso las fugas más pequeñas con gran fiabilidad y ofrece resultados de medición precisos y reproducibles a gran velocidad, lo que lo hace muy adecuado para aplicaciones de alto rendimiento de aspiración.

El helio sigue siendo el gas de prueba preferido para detectar tasas de fuga muy pequeñas, pero su disponibilidad limitada y su coste requieren un uso eficiente. La innovadora y patentada función EcoBoost mejora aún más el rendimiento del LDS3000 al reducir drásticamente el consumo de helio (hasta en un 90 %, en comparación con los métodos convencionales), lo que reduce los costes operativos y proporciona una solución rentable y sostenible sin comprometer la precisión de las mediciones.

# Integración perfecta, máxima flexibilidad

El diseño compacto del LDS3000 facilita su integración en sistemas ya existentes. Con un gran número de interfases, el LDS3000 ofrece una versatilidad comunicativa que garantiza una integración perfecta en el sistema global.

Además, INFICON ofrece la unidad de manejo CU1000 para hacer más sencillo y cómodo el funcionamiento.

Como socio, INFICON le garantiza una integración sin problemas y un rendimiento óptimo del sistema de detección de fugas.

Descubra el LDS3000 con EcoBoost y aproveche sus espectaculares funciones. Póngase en contacto con nosotros para obtener más información sobre el potencial de ahorro de la función EcoBoost y para concertar una demostración.



Con certificación cTÜVus  
(comprobado por NRTL)

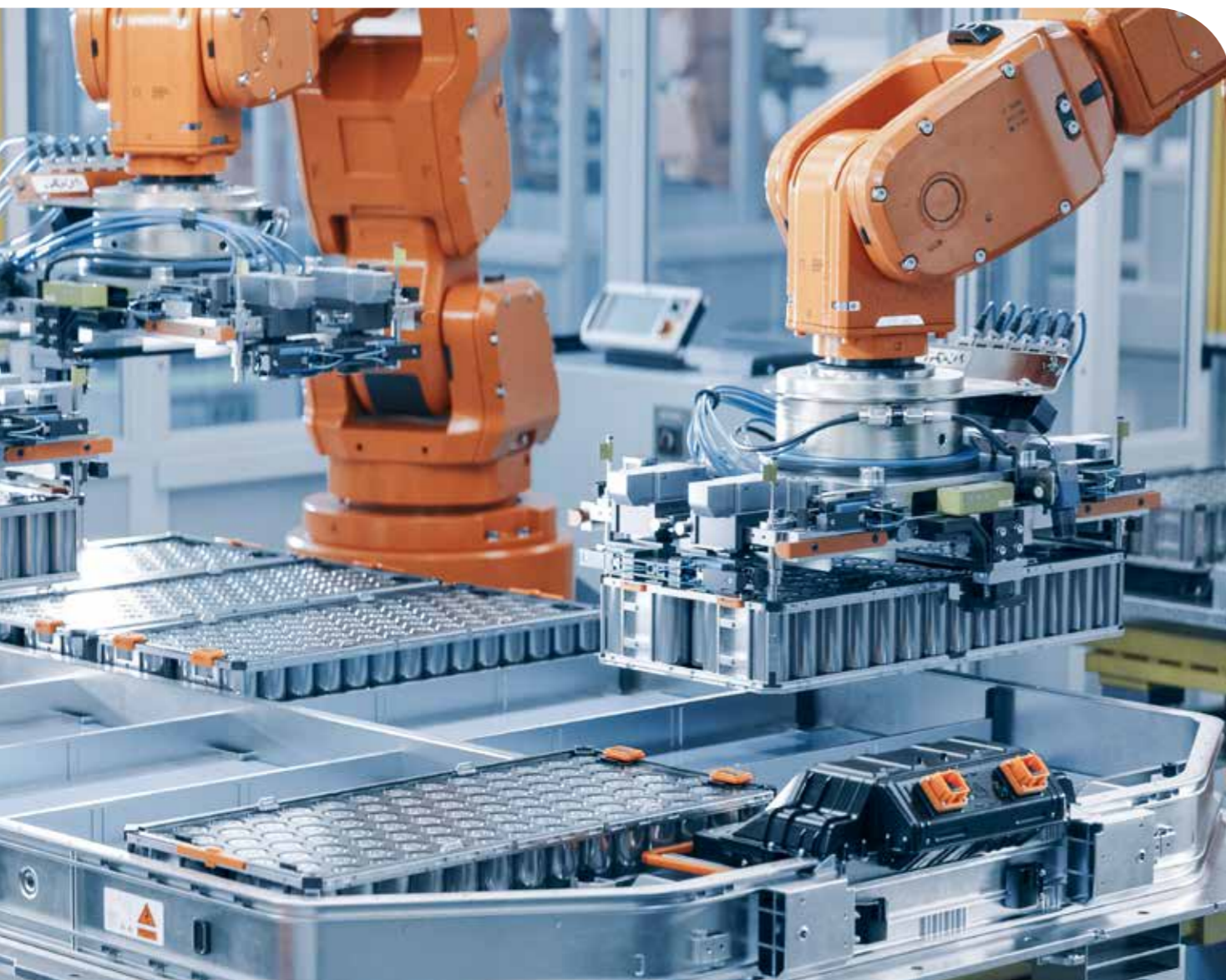

## BOMBA TURBOMOLECULAR ROBUSTA Y DE ALTA EFICIENCIA

Diseñada para ofrecer el mejor rendimiento en entornos difíciles.

Su diseño robusto garantiza un funcionamiento fiable y un mantenimiento mínimo, al tiempo que proporciona un bombeo rápido y permite una detección de fugas precisa.

## ESPECTRÓMETRO DE MASAS DE ALTA PRECISIÓN DE INFICON

Diseñado para ofrecer la máxima sensibilidad y precisión, el espectrómetro de masas que constituye el núcleo del LDS3000 ofrece un rendimiento excepcional.

Su tecnología de vanguardia y su robusto diseño optimizan la producción al tiempo que mantienen unos altos estándares de calidad.

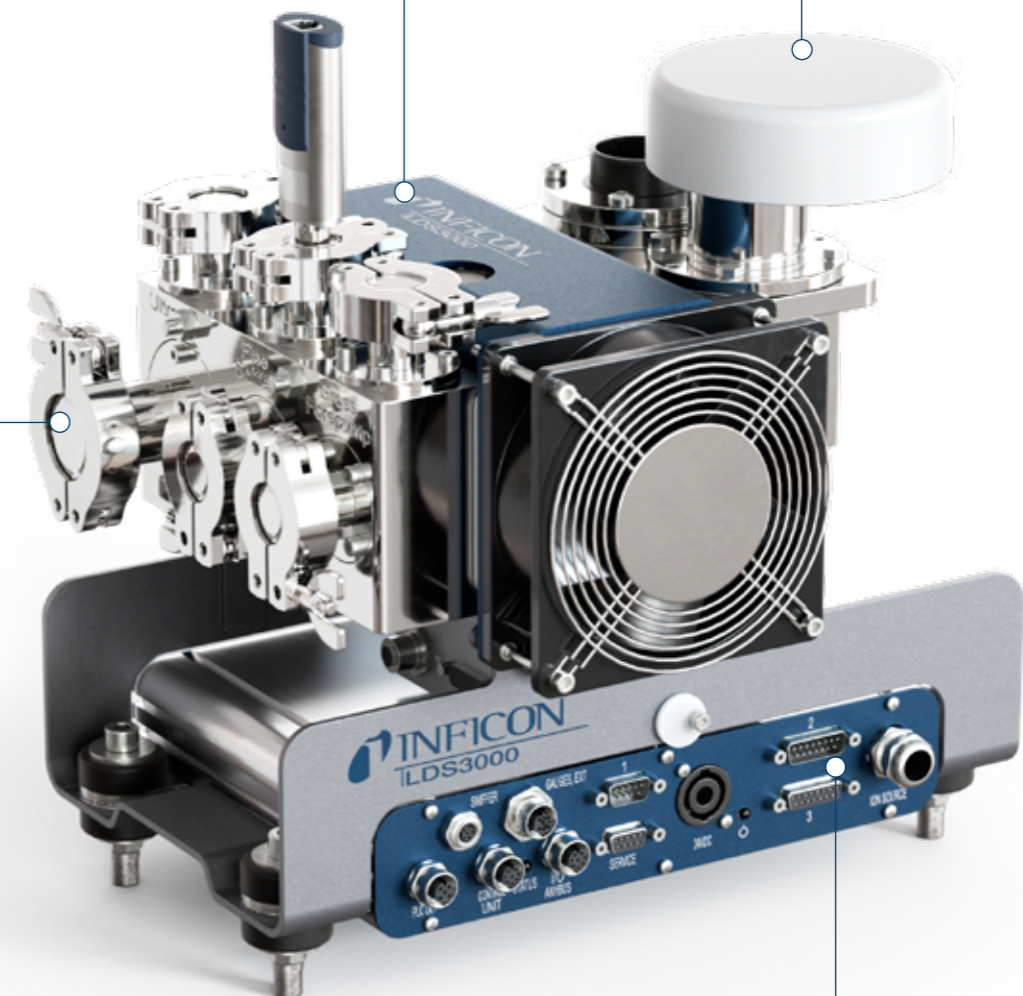

## BLOQUE DE CONEXIÓN

Una obra maestra de versatilidad y precisión con sus conexiones gruesas, finas y ultrafinas, ofrece soluciones a medida para una amplia gama de aplicaciones.

## CAJA MSB INTEGRADA

En combinación con los módulos de E/S 1000 y BM1000, ofrece opciones de conexión versátiles para una integración perfecta con los sistemas existentes y un funcionamiento eficiente.



#### UNIDAD DE MANEJO CU1000

Gracias a su diseño fácil de instalar, el LDS3000 se integra perfectamente en los sistemas existentes. La monitorización clara de los parámetros proporciona un control de procesos fiable y consistente.



#### FUGAS DE CALIBRACIÓN

Amplia gama de fugas de calibración, desde modelos estándar hasta soluciones personalizadas, que garantizan mediciones precisas y un rendimiento fiable.



#### MÓDULOS DE E/S Y COMUNICACIÓN

Los módulos E/S 1000 y BM1000 ofrecen una integración versátil para el LDS3000, proporcionando un control preciso, una comunicación fiable y la máxima flexibilidad del sistema.



#### XL SNIFFER ADAPTER

Convierte el LDS3000 en un detector de fugas por aspiración para los modos de flujo bajo y alto. Permite la detección de fugas desde mayores distancias, incluso cuando se reduce la sensibilidad.



## Puede confiar en nuestro rendimiento

INFICON ofrece tecnologías líderes a nivel mundial en el campo de la tecnología de medición, la tecnología de sensores y el control de procesos para procedimientos de vacío exigentes en industrias de alta especialización. Los productos para la detección de fugas de gas se utilizan, sobre todo, en la tecnología de climatización y aire acondicionado, la fabricación de semiconductores y la producción de automóviles y baterías.

Con INFICON, contará en todo momento con un interlocutor competente que conoce de primera mano los pormenores de su sector y que trabajará codo con codo con usted para dar con la solución óptima para sus necesidades.

En las numerosas sucursales de INFICON de todo el mundo, nuestros expertos especializados le garantizan el mejor servicio y la mayor asistencia posible. Las instalaciones de producción más modernas se encuentran en EE. UU., Europa y Asia.



## DATOS TÉCNICOS

Tasa de fuga mínima detectable de helio: Modo «Ultra» Modo «Fine» Modo «Gross» Modo «Sniffer»	$\leq 1 \cdot 10^{-11}$ mbar l/s (capacidad de aspiración de helio >5 l/s) $\leq 5 \cdot 10^{-11}$ mbar l/s (capacidad de aspiración de helio 1,7 l/s) $\leq 1 \cdot 10^{-9}$ mbar l/s $\leq 1 \cdot 10^{-7}$ mbar l/s
Unidades de medida (seleccionables)	mbar l/s, Pa m <sup>3</sup> /s, atm cc/s, g/a, ppm
Presión de entrada máxima admisible: Modo «Gross» Modo «Fine» Modo «Ultra»	18 mbar 0,9 mbar 0,2 mbar
Tiempo de reacción	< 1 s
Fuente iónica	2 cátodos de itrio/iridio de larga duración (3 años de garantía)
Entradas/salidas digitales	10 entradas, 8 salidas (si se utiliza con el módulo E/S1000)
Tiempo de estabilización	Compatible con CLP (máx. 35 V)
Salida del registrador lin/log	0-10 V
Interfase en serie	RS232, RS485 o sistema de bus de campo
Dimensiones (l x an x al)	330 x 240 x 280 mm
Temperatura ambiente (operativa)	10-45 °C
Garantía	2 años (3 años en la fuente iónica)

## INFORMACIÓN DE PEDIDO

Dispositivos básicos

PRODUCTO	N.º CAT.	PRODUCTO	N.º CAT.
LDS3000, unidad básica	560-300	Válvula de aspiración	14520
Módulo E/S1000 (módulo entrada/salida)	560-310	Conducto de aspiración, incl. pieza de mano, con punta de aspiración de 200 mm.	
Módulo de bus BM1000 (Profibus)	560-315	Longitud del conducto: 3 m	14521
Hay disponibles otros módulos de bus bajo demanda		Longitud del conducto: 5 m	14522
Cable de datos (MSB-I/O1000)		Longitud del conducto: 10 m	14523
Longitud del cable: 2 m	560-332	Punta de aspiración, cable de 400 mm de longitud	20004
Longitud del cable: 5 m	560-335		642
Longitud del cable: 10 m	560-340	XL Sniffer Adapter	560-319
Cable de conexión para la unidad de visualización		Bomba de membrana	560-330
5 m de longitud	551-102	(Se recomienda su uso si se utiliza el adaptador XL Sniffer Adapter)	
0,7 m de longitud	551-103	Fuga de prueba externa con 100 % de H <sub>2</sub>	12322
<b>OPCIONES</b>		(La tasa de fuga de la fuga de prueba se corresponde con la tasa de fuga del gas formador a razón de 95/5)	12237
Unidad de manejo CU1000	560-320	Fuga de prueba de helio externa	
Fuente de alimentación del riel de perfil, 24 V, 10 A	560-324	Conductos de aspiración para utilizar en combinación con el XL Sniffer Adapter	
Fuga de prueba interna TL7	560-323	SL3000XL-3; longitud del conducto: 3 m	521-011
Fugas personalizadas	previo requerimiento	SL3000XL-5; longitud del conducto: 5 m	521-012
		SL3000XL-10; longitud del conducto: 10 m	521-013
		SL3000XL-15; longitud del conducto: 15 m	521-014

Para hacer funcionar el sistema LDS3000, se requiere un módulo I/O1000 o un módulo BM1000, así como un cable de datos.

Los cables de datos pueden utilizarse para la conexión a un módulo I/O1000 o a un módulo de bus BM1000 y a la unidad de manejo CU1000.



ISO 14001  
ISO 9001

## INNOVACIÓN MEDIANTE TECNOLOGÍA PROBADA Y PATENTADA

En INFICON, somos plenamente conscientes de que el liderazgo tecnológico no es posible sin el liderazgo en innovación. Por este motivo, desarrollamos y elaboramos soluciones que marcan tendencia y que permiten a nuestros clientes afrontar con confianza los retos que plantea el futuro en su sector.



[www.inficon.com](http://www.inficon.com)

[reach.us@inficon.com](mailto:reach.us@inficon.com)

Debido a los actuales procesos de mejora de nuestros productos, pueden llevarse a cabo modificaciones en las especificaciones sin notificación previa.

kiba40es 1-06-(2601)

© 2025 INFICON