

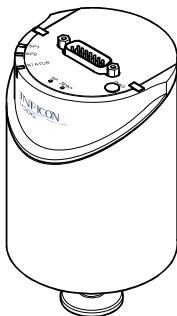



Capacitance Diaphragm Gauge CDG045D



Gebrauchsanleitung
inkl. EG-Konformitätserklärung

Produktidentifikation

Im Verkehr mit INFICON sind die Angaben des Typenschildes erforderlich. Tragen Sie deshalb diese Angaben ein.

INFICON AG, LI-9496 Balzers			
Model: _____			
PN: _____			
SN: _____			
_____V_____W			

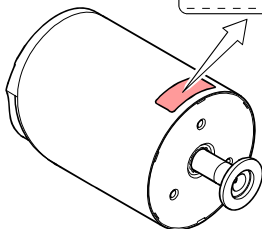

Gültigkeit

Dieses Dokument ist gültig für Produkte der Baureihe CDG045D.

Nachfolgend sind die Artikelnummern der Standardprodukte angeführt. OEM-Produkte besitzen andere Artikelnummern und unterscheiden sich durch die im Bestelltext definierten Parameter (z. B. werkseitige Schaltungseinstellung).

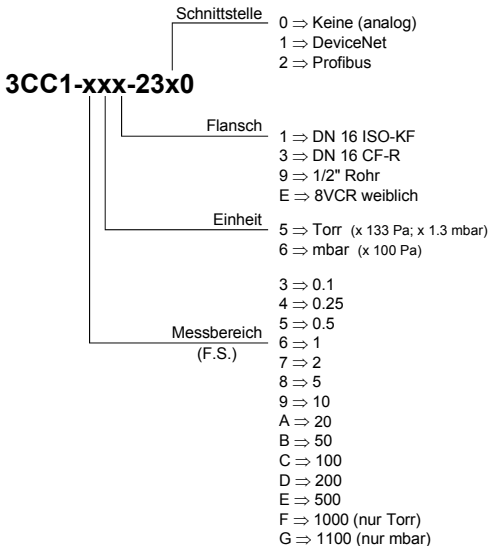

Sie finden die Artikelnummer (PN) auf dem Typenschild.

Nicht beschriftete Abbildungen entsprechen der Messröhre CDG045D mit Vakuumanschluss DN 16 ISO-KF. Sie gelten sinngemäss auch für die anderen Vakuumanschlüsse.

Technische Änderungen ohne vorherige Anzeige sind vorbehalten.

Bestimmungsgemässer Gebrauch

Die temperaturgeregelten Capacitance Diaphragm Gauges der Serie CDG045D sind Vakuum-Messröhren und erlauben die Absolutdruck-Messung von Gasen in unterschiedlichen Messbereichen (→  3).

Die Messröhren gehören zu der Familie SKY[®] Smart Sensors und können mit einem INFICON-Messgerät (VGC-Serie) oder mit einem kundeneigenen Auswertegerät betrieben werden.

Funktion

Eine keramische Membran wird durch den Druck ausgelenkt. Diese Auslenkung wird kapazitiv gemessen und durch die digitale Elektronik in ein analoges, lineares Ausgangssignal umgewandelt.

Das Ausgangssignal ist unabhängig von der zu messenden Gasart.

Der auf konstant 45°C geheizte Sensor erlaubt sehr genaue Druckmessungen. Durch die Temperaturregelung werden Umgebungseinflüsse weitgehend vermieden. Bei Prozessanwendungen wird die Ablagerung von Prozess- und Prozessnebenprodukten reduziert.



Marken

SKY[®] INFICON GmbH
VCR[®] Swagelok Marketing Co.

Inhalt

Produktidentifikation	2
Gültigkeit	3
Bestimmungsgemässer Gebrauch	4
Funktion	4
Marken	4
1 Sicherheit	7
1.1 Verwendete Symbole	7
1.2 Personalqualifikation	7
1.3 Grundlegende Sicherheitsvermerke	8
1.4 Verantwortung und Gewährleistung	8
2 Technische Daten	9
3 Einbau	14
3.1 Vakuumanschluss	14
3.2 Elektrischer Anschluss	17
4 Betrieb	20
4.1 Anzeigen	20
4.2 Messröhre abgleichen	21
4.3 Schaltfunktionen	26
4.4 Werkseinstellung laden (Factory Reset)	29
4.5 Diagnostik-Port (RS232C-Schnittstelle)	30
5 Ausbau	31
6 Instandhaltung, Instandsetzung	32
7 Produkt zurücksenden	33
8 Produkt entsorgen	33
9 Zubehör	34

Literatur	35
Kontaminationserklärung	36
ETL-Zertifizierung	37
EG-Konformitätserklärung	38

Für Seitenverweise im Text wird das Symbol (→  XY) verwendet, für Verweise auf weitere, im Literaturverzeichnis aufgelistete, Dokumente das Symbol (→  [Z]).

1 Sicherheit

1.1 Verwendete Symbole



GEFAHR

Angaben zur Verhütung von Personenschäden jeglicher Art.



WARNUNG

Angaben zur Verhütung umfangreicher Sach- und Umweltschäden.



Vorsicht

Angaben zur Handhabung oder Verwendung. Nichtbeachten kann zu Störungen oder geringfügigen Sachschäden führen.



Hinweis

1.2 Personalqualifikation



Fachpersonal

Die in diesem Dokument beschriebenen Arbeiten dürfen nur durch Personen ausgeführt werden, welche die geeignete technische Ausbildung besitzen und über die nötigen Erfahrungen verfügen oder durch den Betreiber entsprechend geschult wurden.

1.3 Grundlegende Sicherheitsvermerke

- Beachten Sie beim Umgang mit den verwendeten Prozessmedien die einschlägigen Vorschriften und halten Sie die Schutzmassnahmen ein.
Berücksichtigen Sie mögliche Reaktionen zwischen Werkstoffen und Prozessmedien.
- Alle Arbeiten sind nur unter Beachtung der einschlägigen Vorschriften und Einhaltung der Schutzmassnahmen zulässig. Beachten Sie zudem die in diesem Dokument angegebenen Sicherheitsvermerke.
- Informieren Sie sich vor Aufnahme der Arbeiten über eine eventuelle Kontamination. Beachten Sie beim Umgang mit kontaminierten Teilen die einschlägigen Vorschriften und halten Sie die Schutzmassnahmen ein.

Geben Sie die Sicherheitsvermerke an alle anderen Benutzer weiter.

1.4 Verantwortung und Gewährleistung

INFICON übernimmt keine Verantwortung und Gewährleistung, falls der Betreiber oder Drittpersonen

- dieses Dokument missachten
- das Produkt nicht bestimmungsgemäss einsetzen
- am Produkt Eingriffe jeglicher Art (Umbauten, Änderungen usw.) vornehmen
- das Produkt mit Zubehör betreiben, welches in den zugehörigen Produktdokumentationen nicht aufgeführt ist.

Die Verantwortung in Zusammenhang mit den verwendeten Prozessmedien liegt beim Betreiber.

Fehlfunktionen der Messröhre, die auf Verschmutzung zurückzuführen sind, fallen nicht unter die Gewährleistung.

2 Technische Daten



Weitere technische Daten für Messröhren mit DeviceNet- und Profibus-Schnittstelle →  [4] und [5].

Messbereich	→ "Gültigkeit"
Genauigkeit ¹⁾	0.15% vom Messwert
Temperatureinfluss auf Nullpunkt	
0.1 / 0.25 / 0.5 F.S.	0.0050% F.S./ °C
1 ... 1100 F.S.	0.0025% F.S./ °C
Temperatureinfluss auf Bereich	0.01% vom Messwert / °C
Auflösung	0.003% F.S.
Gasartabhängigkeit	keine
<hr/>	
Ausgangssignal analog (Messsignal)	
Messbereich	0 ... +10 V
Spannungsbereich	-5 ... +10.24 V (begrenzt auf +10.24 V)
Beziehung Spannung-Druck	linear
Ausgangsimpedanz	0 Ω (kurzschlussfest)
Lastimpedanz	>10 kΩ
Ansprechzeit ²⁾	30 ms
<hr/>	
Identifikation	
Widerstand R _{ident}	13.2 kΩ gegen Speisungserde
Spannung	≤5 V
<hr/>	

¹⁾ Nicht Linearität, Hysterese, Wiederholgenauigkeit bei 25 °C Umgebungstemperatur ohne Temperatureinfluss nach 2 h Betrieb.

²⁾ Anstieg 10 ... 90 % F.S.R.

Schaltfunktion	SP1, SP2
Einstellbereich	0 ... 99% F.S. (0 ... 9.9 V)
Hysterese	1% F.S.
Relaiskontakt	30 VDC/ ≤ 0.5 ADC potentialfrei (n.o.)
geschlossen	$p \leq p_{SP}$ (LED leuchtet)
offen	$p \geq p_{SP}$ (LED dunkel)
Schaltzeit	≤ 50 ms

RS232C-Schnittstelle	
Übertragungsrate	9600 Baud
Datenformat	binär 8 Daten-Bits ein Stop-Bit kein Parity-Bit kein Handshake → "Elektrischer Anschluss"

Weitere Informationen zu der RS232C-Schnittstelle →  [3]

Diagnostik-Port, Anschluss	Klinkenstecker 2.5 mm, 3-polig
----------------------------	-----------------------------------

Speisung

GEFAHR



Die Messröhre darf nur an Speise- oder Messgeräte angeschlossen werden, die den Anforderungen der geerdeten Schutzkleinspannung (SELV-E nach EN 61010) entsprechen. Die Leitung zur Messröhre ist abzusichern³⁾.

³⁾ INFICON-Messgeräte erfüllen diese Forderungen.

Versorgungsspannung an der Messröhre	+14 ... +30 VDC oder ±15 V (±5%)
Ripple	≤1 V _{pp}
Leistungsaufnahme während Aufheizphase in Betrieb	≤12 W ≤8 W
Messröhre ist gegen Verpolung der Versorgungsspannung und Überlast geschützt.	

Anschluss elektrisch	15-polig D-Sub, Stifte
Messkabel	15-polig plus Abschirmung
Kabellänge	
Versorgungsspannung 15 V	≤ 8 m (0.14 mm ² /Leiter) ≤15 m (0.25 mm ² /Leiter)
Versorgungsspannung 24 V	≤43 m (0.14 mm ² /Leiter) ≤75 m (0.25 mm ² /Leiter)
Versorgungsspannung 30 V	≤88 m (0.14 mm ² /Leiter) ≤135 m (0.25 mm ² /Leiter)
Für längere Kabel sind grössere Leiterquerschnitte erforderlich (R _{Leiter} ≤1.0 Ω).	

Erdkonzept	→ "Elektrischer Anschluss"
Werkstoffe gegen Vakuum	Keramik (Al ₂ O ₃ ≥99.5%), Edelstahl AISI 316L, Nickel, Glaslot
Inneres Volumen	≤4.2 cm ³
Maximaldruck (absolut)	
200 / 500 / 1000 / 1100 F.S.	3 bar
1 / 2 / 5 / 10 / 20 / 50 / 100 F.S.	2 bar
0.1 / 0.25 / 0.5 F.S.	1.3 bar
Berstdruck (absolut)	6 bar

Zulässige Temperatur

Lagerung

-40 °C ... +65 °C

Betrieb

+10 °C ... +40 °C

Ausheizen

≤110 °C am Flansch

Relative Feuchte

≤80% bei Temperaturen

≤+31 °C abnehmend auf

50% bei +40 °C

Verwendung

nur in Innenräumen,

Höhe bis zu 2000 m NN

Schutzart

IP 40

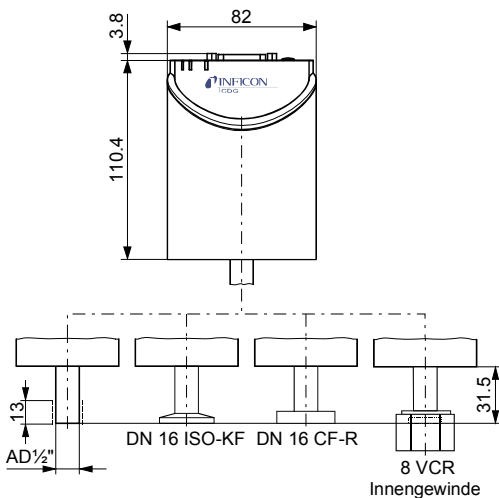
Abmessungen [mm]

Gewicht

837 ... 897 g

Beziehung Messsignal analog – Druck

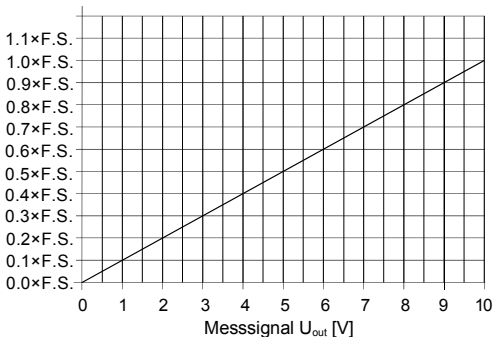
Druck p



$$p = (U_{out} / 10 \text{ V}) \times p (\text{F.S.})$$

Umrechnung Torr \leftrightarrow Pascal

	Torr	mbar ⁴⁾	Pa ⁴⁾
c	1.00	$1013.25 / 760 =$ 1.3332...	$101325 / 760 =$ 133.3224...

Beispiel: Messröhre mit 10 Torr F.S.
Messsignal $U_{out} = 6 \text{ V}$

$$p = (6 \text{ V} / 10 \text{ V}) \times 10 \text{ Torr} \\ = 0.6 \times 10 \text{ Torr} = \mathbf{6 \text{ Torr}}$$

⁴⁾ Quelle: NPL (National Physical Laboratory)
Guide to the Measurement of Pressure and Vacuum, ISBN 0904457x / 1998

3 Einbau



WARNUNG



WARNUNG: Bruchgefahr

Schläge können den keramischen Sensor zerstören.

Produkt nicht fallen lassen und starke Schläge vermeiden.

3.1 Vakuumanschluss



GEFAHR



GEFAHR: Überdruck im Vakuumsystem >1 bar

Öffnen von Spannelementen bei Überdruck im Vakuumsystem kann zu Verletzungen durch herumfliegende Teile und Gesundheitsschäden durch ausströmendes Prozessmedium führen.

Spannelemente nicht öffnen, solange Überdruck im Vakuumsystem herrscht. Für Überdruck geeignete Spannelemente verwenden.



GEFAHR



GEFAHR: Überdruck im Vakuumsystem >2.5 bar

Bei KF-Anschlüssen können elastomere Dichtungen (z.B. O-Ringe) dem Druck nicht mehr standhalten. Dies kann zu Gesundheitsschäden durch ausströmendes Prozessmedium führen.

O-Ringe mit einem Aussenzentrierung verwenden.

GEFAHR

GEFAHR: Schutzerdung

Nicht fachgerecht geerdete Produkte können im Störfall lebensgefährlich sein.

Die Messröhre muss galvanisch mit der geerdeten Vakuumkammer verbunden sein. Die Verbindung muss den Anforderungen einer Schutzverbindung nach EN 61010 entsprechen:

- CF- und VCR-Anschlüsse entsprechen dieser Forderung.
- Für KF-Anschlüsse ist ein elektrisch leitender Spannung zu verwenden.
- Beim ½"-Rohr ist diese Anforderung durch geeignete Massnahmen zu erfüllen.

Vorsicht

Vorsicht: Vakuumkomponente

Schmutz und Beschädigungen beeinträchtigen die Funktion der Vakuumkomponente.

Beim Umgang mit Vakuumkomponenten die Regeln in Bezug auf Sauberkeit und Schutz vor Beschädigung beachten.

Vorsicht

Vorsicht: Verschmutzungsempfindlicher Bereich

Das Berühren des Produkts oder von Teilen davon mit blossen Händen erhöht die Desorptionsrate.

Saubere, fusselfreie Handschuhe tragen und sauberes Werkzeug benutzen.



Messröhre möglichst vibrationsfrei einbauen. Die Einbaulage ist beliebig. Damit Kondensate und Partikel nicht in die Messkammer gelangen, ist eine waagrechte bis stehende Einbaulage zu bevorzugen. Für einen manuellen Abgleich der Messröhre im eingebauten Zustand ist die Zugänglichkeit zu den Tastern mit einem Stift zu gewährleisten (→ 21).

Schutzkappe entfernen und Produkt an Vakuumsystem anschliessen.

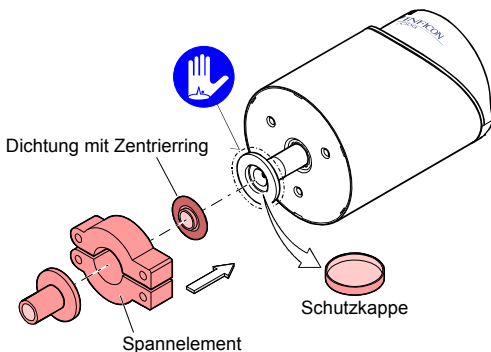



Schutzkappe aufbewahren.

3.2 Elektrischer Anschluss



Die Messröhre muss ordnungsgemäss an der Vakuumparatur angeschlossen sein (→  14).

GEFAHR



Die Messröhre darf nur an Speise- oder Messgeräte angeschlossen werden, die den Anforderungen der geerdeten Schutzkleinspannung (SELV-E nach EN 61010) entsprechen. Die Leitung zur Messröhre ist abzusichern ⁵⁾.



Erdschleifen, Potentialunterschiede oder EMV können das Messsignal beeinflussen. Für beste Signalqualität beachten Sie bitte die folgenden Einbauhinweise:

- Den Kabelschirm nur einseitig über das Steckergehäuse mit der Erde verbinden. Das andere Schirmende offen lassen.
- Die Speisungserde direkt beim Netzteil mit Schutz-erde verbinden (SELV-E EN 61010).
- Differentiellen Messeingang verwenden (getrennte Signal- und Speisungserde).

⁵⁾ INFICON-Messgeräte erfüllen diese Forderungen.

- 1** Falls kein Messkabel vorhanden ist, ein Messkabel gemäss folgendem Schema herstellen (Kabellänge und -querschnitt → 11).

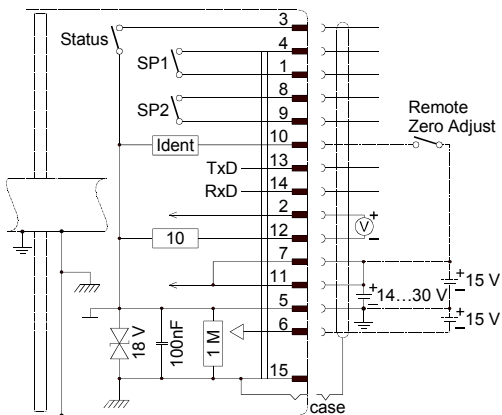

Elektrischer Anschluss

Pin 1, 4	Relais SP1, Schliesser
Pin 2	Signalausgang (Messsignal) oder Schwellwerte SP1/2
Pin 3	Status
Pin 5	Speisungserde
Pin 6	Speisung (-15 V)
Pin 7, 11	Speisung (+14 ... +30 V oder +15 V)
Pin 8, 9	Relais SP2, Schliesser
Pin 10	Messröhrenidentifikation oder Remote Zero Adjust
Pin 12	Signalerde
Pin 13	RS232, TxD
Pin 14	RS232, RxD
Pin 15	Gehäuse
case	Steckergehäuse

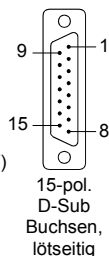

- 2** Messkabel an die Messröhre anschliessen und den Kabelstecker mit den Arretierungsschrauben sichern.

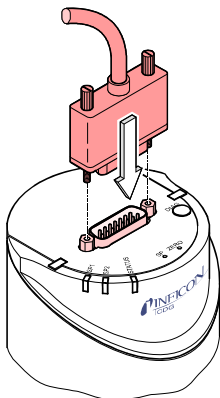

- 3** Messkabel an das Messgerät anschliessen.

4 Betrieb

Nehmen Sie die Messröhre in Betrieb. Bei Verwendung mit einem INFICON-Messgerät den Messbereich eingeben (→  [1, 2]).

Beachten Sie eine Aufwärmzeit der Messröhre von mindestens ½ Stunde, bei Präzisionsmessungen mindestens 2 Stunden.

4.1 Anzeigen

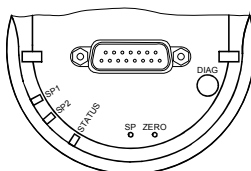

LED	Zustand	Bedeutung
<STATUS>	dunkel	Keine Versorgungsspannung
	leuchtet grün	Messmodus
	blinkt grün	Aufwärmen, Warnung
	leuchtet rot	Fehler
<SP1>	leuchtet grün	$p \leq$ Schalterpunkt 1
	blinkt grün	Schalterpunkt 1 einstellen
	dunkel	$p >$ Schalterpunkt 1
<SP2>	leuchtet grün	$p \leq$ Schalterpunkt 2
	blinkt grün	Schalterpunkt 2 einstellen
	dunkel	$p >$ Schalterpunkt 2

4.2 Messröhre abgleichen

Die Messröhre ist ab Werk in vertikal stehender Lage abgeglichen (→ "Calibration Test Report").

Der Nullpunkt sollte bei der Erstinbetriebnahme eingestellt werden.

Langzeitbetrieb und Verschmutzung können zu einer Nullpunktverschiebung führen und periodisch eine Nullpunkteinstellung erfordern.

Nullpunkteinstellung bei den gleichen Umgebungsbedingungen und bei gleicher Einbaulage durchführen, bei denen die Messröhre normalerweise verwendet wird.

Die Lageabhängigkeit vertikal stehender zu waagrechter Einbaulage beträgt:

F.S.	$\Delta U / 90^\circ$
1000 Torr/mbar	2 mV
100 Torr/mbar	10 mV
10 Torr/mbar	50 mV
1 Torr/mbar	300 mV





Wird die Messröhre mit einem Messgerät betrieben, muss die Nullpunkteinstellung für das ganze System am Messgerät erfolgen: Zuerst die Messröhre abgleichen und anschliessend das Messgerät.

4.2.1 <ZERO> Adjust



Der Nullpunktgleich kann erfolgen über

- den Taster <ZERO> an der Messröhre,
- den Diagnostik-Port (→  [6]),
- den digitalen Input "Remote Zero" (am Pin 10 kurz die Versorgungsspannung (+14 ... +30 V) anlegen),
- die RS232C-Schnittstelle (→  [3]),
- ein INFICON-Messgerät (VGC-Serie).



Während der Aufwärmphase und bei Atmosphärendruck ist der Nullpunktgleich verriegelt, um Fehlbedienungen zu verhindern.





Evakuieren Sie die Messröhre bis zu einem Druck entsprechend der nachfolgenden Tabelle:

F.S.		Empfohlener Enddruck bei Nullpunkteinstellung		
1100	mbar	-	$<6.65 \times 10^0$ Pa	$<5 \times 10^{-2}$ mbar
1000	Torr/mbar	$<5 \times 10^{-2}$ Torr	$<6.65 \times 10^0$ Pa	$<5 \times 10^{-2}$ mbar
500	Torr/mbar	$<2.5 \times 10^{-2}$ Torr	$<3.33 \times 10^0$ Pa	$<2.5 \times 10^{-2}$ mbar
200	Torr/mbar	$<10^{-2}$ Torr	$<1.33 \times 10^0$ Pa	$<10^{-2}$ mbar
100	Torr/mbar	$<5 \times 10^{-3}$ Torr	$<6.65 \times 10^{-1}$ Pa	$<5 \times 10^{-3}$ mbar
50	Torr/mbar	$<2.5 \times 10^{-3}$ Torr	$<3.33 \times 10^{-1}$ Pa	$<2.5 \times 10^{-3}$ mbar
20	Torr/mbar	$<10^{-3}$ Torr	$<1.33 \times 10^{-1}$ Pa	$<10^{-3}$ mbar
10	Torr/mbar	$<5 \times 10^{-4}$ Torr	$<6.65 \times 10^{-2}$ Pa	$<5 \times 10^{-4}$ mbar
5	Torr/mbar	$<2.5 \times 10^{-4}$ Torr	$<3.33 \times 10^{-2}$ Pa	$<2.5 \times 10^{-4}$ mbar
2	Torr/mbar	$<10^{-4}$ Torr	$<1.33 \times 10^{-2}$ Pa	$<10^{-4}$ mbar
1	Torr/mbar	$<5 \times 10^{-5}$ Torr	$<6.65 \times 10^{-3}$ Pa	$<5 \times 10^{-5}$ mbar
0.5	Torr/mbar	$<2.5 \times 10^{-5}$ Torr	$<3.33 \times 10^{-3}$ Pa	$<2.5 \times 10^{-5}$ mbar
0.25	Torr/mbar	$<10^{-5}$ Torr	$<1.33 \times 10^{-3}$ Pa	$<10^{-5}$ mbar
0.1	Torr/mbar	$<5 \times 10^{-6}$ Torr	$<6.65 \times 10^{-4}$ Pa	$<5 \times 10^{-6}$ mbar

Wird die Nullpunkteinstellung bei zu hohem Enddruck durchgeführt (>50% von F.S.), kann Zero nicht erreicht werden und die LED <STATUS> blinkt grün. In diesem Fall erst die Werkseinstellungen aktivieren und dann den Nullpunkt erneut abgleichen (→  29).

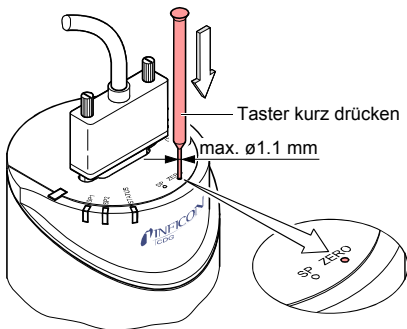
- 2 Die Messröhre mind. 1 Stunde betreiben (bis Messwert stabil ist).
- 3 Taster <ZERO> mit einem Stift (max. $\varnothing 1.1$ mm) kurz drücken. Der Nullpunkt-Abgleich erfolgt automatisch. Die LED <STATUS> blinkt, bis der Abgleich (Dauer ≤ 8 s) abgeschlossen ist.



 Nach dem Nullpunkt-Abgleich kehrt die Messröhre automatisch in den Messmodus zurück.

Die LED <STATUS> blinkt grün,

- wenn die Messröhre bei Enddruck ein negatives Ausgangssignal (>6.5 mV) zeigt, oder
- wenn der Nullpunkt-Abgleich fehlgeschlagen ist.

4.2.2 <ZERO> Adjust mit Rampenfunktion

Mit der Rampe kann der Nullpunkt bei einem bekannten Referenzdruck eingestellt werden, welcher im Messbereich der Messröhre liegt.



Weiterhin kann mit der Rampe ein Offset der Kennlinie eingestellt werden, um

- einen Offset vom Messsystem auszugleichen, oder
- einen leicht positiven Nullpunkt für einen 0 ... 10 V AD-Wandler zu erzeugen.

Der Offset sollte nicht grösser als 2% vom F.S. (+200 mV) sein. Bei grösserem positivem Offset wird die obere Messbereichsgrenze (+10.24 V) überschritten.



Der Nullpunktgleich mit Rampenfunktion kann erfolgen über

- den Taster <ZERO> an der Messröhre,
- den Diagnostik-Port (→  [6]),
- die RS232C-Schnittstelle (→  [3]).



Empfohlenes Vorgehen Offset-Einstellung bei Messsystemen: → Hinweis  21.

1

Die Messröhre mind. 1 Stunde betreiben (bis Messwert stabil ist).

2

Taster <ZERO> mit einem Stift (max. $\varnothing 1.1$ mm) drücken und halten. Die LED <STATUS> beginnt zu blinken. Nach 5 s wird der Zero-Adjust Wert ab dem aktuellen Ausgabewert kontinuierlich (Rampe) geändert, bis Taster losgelassen wird oder die Einstellgrenze (min. 50% F.S.) erreicht ist.

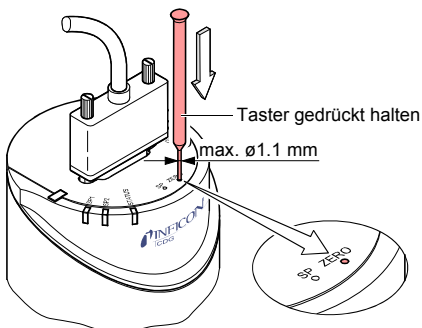

3 Taster <ZERO> erneut drücken:

Feineinstellung
innerhalb 0...3 s:

Zero-Adjust Wert ändert um eine
Einheit

Richtungswechsel
innerhalb 3...5 s:

Zero-Adjust Einstellung ändert ihre
Richtung (Blinkfrequenz der LED
<STATUS> ändert kurz)



Wird der Taster <ZERO> länger als 5 s nicht mehr gedrückt, kehrt die Messröhre in den Messmodus zurück.

Die LED <STATUS> blinkt grün, wenn die Messröhre ein negatives Ausgangssignal (>6.5 mV) zeigt.

4.3 Schaltfunktionen

Die beiden Schaltfunktionen können auf einen beliebigen Druck im ganzen Messbereich der Messröhre eingestellt werden (→  13).

Die aktuellen Schwellwerte

- können über den Diagnostik-Port gelesen und geschrieben werden,
- stehen nach dem Drücken des Tasters <SP> am D-Sub-Stecker an Stelle des Drucksignals zur Verfügung (→  18) und können mit Hilfe eines Voltmeters gemessen werden, oder
- sie können über die RS232C-Schnittstelle gelesen und geschrieben werden.

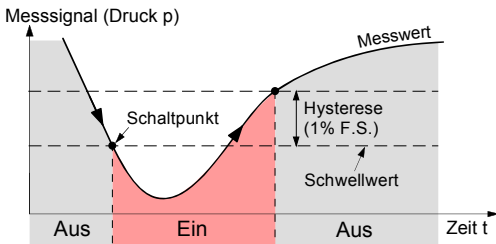

Ist der Druck niedriger als der Schwellwert, leuchtet die entsprechende LED (<SP1> oder <SP2>) und das entsprechende Relais (→  18) ist aktiviert.



4.3.1 Einstellen der Schwellwerte



Die Schwellwerte können eingestellt werden über

- die Taster an der Messröhre,
- den Diagnostik-Port (→  [6]),
- die RS232C-Schnittstelle (→  [3]).

 **GEFAHR**



GEFAHR: Fehlfunktion

Falls mit dem Signalausgang Prozesse gesteuert werden, ist zu beachten, dass das Drücken des Tasters <SP> das Messsignal unterbricht und statt dessen den entsprechenden Schwellwert auf den Ausgang gibt. Dies kann zu Fehlfunktionen führen.

Taster <SP> nur drücken, wenn gewährleistet ist, dass bei einer Fehlfunktion kein Schaden entstehen kann.

Schwellwert <SP1> einstellen



Taster <SP> mit einem Stift (max. $\varnothing 1.1$ mm) drücken. Die Messröhre wechselt in den Schaltfunktionsmodus und gibt am Messsignalausgang während 10 s den aktuellen Schwellwert aus (LED <SP1> blinkt).

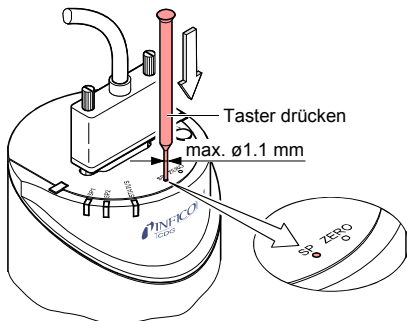

- 2** Zum Verändern des Schwellwertes Taster <ZERO> drücken und halten. Der Schwellwert wird ab dem aktuellen Wert kontinuierlich (Rampe) geändert, bis Taster losgelassen wird oder die Einstellgrenze erreicht ist.

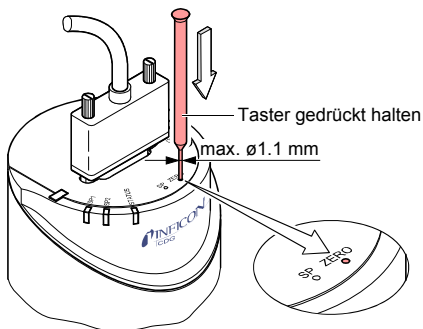

3 Taster <ZERO> erneut drücken:

Feineinstellung innerhalb 0...3 s:	Zero-Adjust Wert ändert um eine Einheit
Richtungswechsel innerhalb 3...5 s:	Zero-Adjust Einstellung ändert ihre Richtung (Blinkfrequenz der LED <STATUS> ändert kurz)



Wird der Taster <ZERO> länger als 5 s nicht mehr gedrückt, kehrt die Messröhre in den Messmodus zurück.



Der obere Schwellwert liegt automatisch um 1% F.S. höher (Hysterese).

Schwellwert <SP2> einstellen

Taster <SP> zweimal betätigen (LED <SP2> blinkt). Der Einstellvorgang entspricht demjenigen von Schwellwert <SP1>.

4.4 Werkseinstellung laden (Factory Reset)

Das Laden der werkseitigen Parameter erfolgt, indem während der Inbetriebnahme der Messröhre (Power on) der Taster <ZERO> mindestens 5 s gedrückt wird.

4.5 Diagnostik-Port (RS232C-Schnittstelle)

Über den Diagnostik-Port <DIAG> können parallel der Messwert und alle Statusinformationen ausgelesen, sowie alle Einstellfunktionen vorgenommen werden (→  [6]).

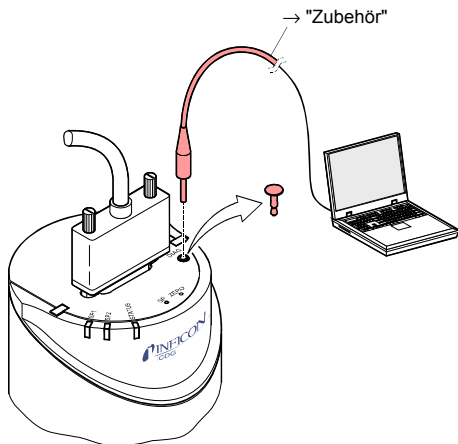

5 Ausbau



WARNUNG



WARNUNG: Bruchgefahr

Schläge können den keramischen Sensor zerstören.

Produkt nicht fallen lassen und starke Schläge vermeiden.



GEFAHR



GEFAHR: Kontaminierte Teile

Kontaminierte Teile können Gesundheits- und Umweltschäden verursachen.

Informieren Sie sich vor Aufnahme der Arbeiten über eine eventuelle Kontamination. Beim Umgang mit kontaminierten Teilen die einschlägigen Vorschriften beachten und die Schutzmassnahmen einhalten.



Vorsicht



Vorsicht: Vakuumkomponente

Schmutz und Beschädigungen beeinträchtigen die Funktion der Vakuumkomponente.

Beim Umgang mit Vakuumkomponenten die Regeln in Bezug auf Sauberkeit und Schutz vor Beschädigung beachten.



Vorsicht



Vorsicht: Verschmutzungsempfindlicher Bereich
Das Berühren des Produkts oder von Teilen davon mit blossen Händen erhöht die Desorptionsrate.
Saubere, fusselneutrale Handschuhe tragen und sauberes Werkzeug benutzen.

- 1 Vakuumsystem belüften.
- 2 Messröhre ausser Betrieb setzen.
- 3 Arretierungsschrauben lösen und Messkabel ausziehen.
- 4 Messröhre vom Vakuumsystem demontieren und Schutzkappe aufsetzen.

6 Instandhaltung, Instandsetzung

Bei sauberen Betriebsbedingungen ist das Produkt wartungsfrei.



Fehlfunktionen der Messröhre, die auf Verschmutzung zurückzuführen sind, fallen nicht unter die Gewährleistung.

INFICON übernimmt keine Verantwortung und Gewährleistung, falls der Betreiber oder Drittpersonen Instandsetzungsarbeiten selber ausführen.

7 Produkt zurücksenden



WARNUNG

WARNUNG: Versand kontaminierter Produkte
Kontaminierte Produkte (z.B. radioaktiver, toxischer, ätzender oder mikrobiologischer Art) können Gesundheits- und Umweltschäden verursachen. Eingesandte Produkte sollen nach Möglichkeit frei von Schadstoffen sein. Versandvorschriften der beteiligten Länder und Transportunternehmen beachten. Ausgefüllte Kontaminationserklärung beilegen.

Nicht eindeutig als "frei von Schadstoffen" deklarierte Produkte werden kostenpflichtig dekontaminiert.

Ohne ausgefüllte Kontaminationserklärung eingesandte Produkte werden kostenpflichtig zurückgesandt.

8 Produkt entsorgen



GEFAHR

GEFAHR: Kontaminierte Teile
Kontaminierte Teile können Gesundheits- und Umweltschäden verursachen. Informieren Sie sich vor Aufnahme der Arbeiten über eine eventuelle Kontamination. Beim Umgang mit kontaminierten Teilen die einschlägigen Vorschriften beachten und die Schutzmassnahmen einhalten.



WARNUNG



WARNUNG: Umweltgefährdende Stoffe
Produkte oder Teile davon (mechanische und Elektrokomponenten, Betriebsmittel usw.) können Umweltschäden verursachen.
Umweltgefährdende Stoffe gemäss den örtlichen Vorschriften entsorgen.

Unterteilen der Bauteile

Nach dem Zerlegen des Produkts sind die Bauteile entsorgungstechnisch in folgende Kategorien zu unterteilen:







- **Kontaminierte Bauteile**
Kontaminierte Bauteile (radioaktiv, toxisch, ätzend, mikrobiologisch, usw.) müssen entsprechend den länderspezifischen Vorschriften dekontaminiert, entsprechend ihrer Materialart getrennt und entsorgt werden.
- **Nicht kontaminierte Bauteile**
Diese Bauteile sind entsprechend ihrer Materialart zu trennen und der Wiederverwertung zuzuführen.

9 Zubehör

	Bestellnummer
Kommunikationsadapter (2 m) ⁶⁾	303-333

⁶⁾ Die Diagnose-Software (Windows NT, XP) kann von unserer Website herunter geladen werden.

Literatur

-  [1] www.inficon.com
 Gebrauchsanleitung
 Vacuum Gauge Controller VGC032
 tinb02d1
 INFICON AG, LI-9496 Balzers, Liechtenstein
-  [2] www.inficon.com
 Gebrauchsanleitung
 Einkanal-Messgerät VGC401
 tinb01d1
 INFICON AG, LI-9496 Balzers, Liechtenstein
-  [3] www.inficon.com
 Kommunikationsanleitung
 Schnittstelle RS232C
 tira49d1
 INFICON AG, LI-9496 Balzers, Liechtenstein
-  [4] www.inficon.com
 Kommunikationsanleitung
 DeviceNet™ CDG045D
 tira51e1
 INFICON AG, LI-9496 Balzers, Liechtenstein
-  [5] www.inficon.com
 Kommunikationsanleitung
 Profibus CDG045D
 tira54d1
 INFICON AG, LI-9496 Balzers, Liechtenstein
-  [6] www.inficon.com
 Gebrauchsanleitung
 Diagnostik-Software
 tina55d1
 INFICON AG, LI-9496 Balzers, Liechtenstein

Kontaminationserklärung

Die Instandhaltung, die Instandsetzung und/oder die Entsorgung von Vakuumgeräten und -komponenten wird nur durchgeführt, wenn eine korrekt und vollständig ausgefüllte Kontaminationserklärung vorliegt. Sonst kommt es zu Verzögerungen der Arbeiten. Diese Erklärung darf nur von autorisiertem Fachpersonal ausgefüllt (in Druckbuchstaben) und unterschrieben werden.

1 Art des Produkts
 Typenbezeichnung _____
 Artikelnummer _____
 Seriennummer _____

2 Grund für die Einsendung

3 Verwendete(s) Betriebsmittel (Vor dem Transport abzulassen.)

4 Einsatz in Kupfer-Prozess
 nein ja **Produkt in Plastik einschweißen und mit entsprechendem Hinweis versehen.**

5 Einsatzbedingte Kontaminierung des Produkts

toxisch	nein <input type="checkbox"/> 1)	ja <input type="checkbox"/>
ätzend	nein <input type="checkbox"/> 1)	ja <input type="checkbox"/>
mikrobiologisch	nein <input type="checkbox"/>	ja <input type="checkbox"/> 2)
explosiv	nein <input type="checkbox"/>	ja <input type="checkbox"/> 2)
radioaktiv	nein <input type="checkbox"/>	ja <input type="checkbox"/> 2)
sonstige Schadstoffe	nein <input type="checkbox"/> 1)	ja <input type="checkbox"/>

1) so gering, dass von den Schadstoffrückständen keine Gefahr ausgeht

2) Derart kontaminierte Produkte werden nur bei Nachweis einer vorschriftsmässigen Dekontaminierung entgegengenommen.

6 Schadstoffe und/oder Reaktionsprodukte
 Schadensstoffe oder prozessbedingte, gefährliche Reaktionsprodukte, mit denen das Produkt in Kontakt kam:

Handels-/Produktname Hersteller	Chemische Bezeichnung (evtl. auch Formel)	Massnahmen bei Freiwerden der Schadstoffe	Erste Hilfe bei Unfällen

7 Rechtsverbindliche Erklärung
 Hiermit versichern wir, dass die Angaben korrekt und vollständig sind und wir allfällige Folgekosten akzeptieren.
 Der Versand des kontaminierten Produkts erfüllt die gesetzlichen Bestimmungen.

Firma/Institut _____
 Strasse _____ PLZ, Ort _____
 Telefon _____ Telefax _____
 E-Mail _____
 Name _____

Datum und rechtsverbindliche Unterschrift _____ Firmenstempel _____

Dieses Formular kann von unserer Webseite heruntergeladen werden.

Verteiler:
 Original an den Adressaten - 1 Kopie zu den Begleitpapieren - 1 Kopie für den Absender

ETL-Zertifizierung



ETL LISTED
CONFORMS TO UL STD 61010-1
CERTIFIED TO CAN/CSA STD C22.2
NO 61010-1

EG-Konformitätserklärung



Hiermit bestätigen wir, INFICON, für das nachfolgende Produkt die Konformität zur Niederspannungsrichtlinie 2006/95/EG und zur EMV-Richtlinie 2004/108/EG.

Capacitance Diaphragm Gauge CDG045D

Normen

Harmonisierte und internationale/nationale Normen sowie Spezifikationen:

- EN 61000-6-2 (EMV Störfestigkeit)
- EN 61000-6-3 (EMV Störaussendung)
- EN 61010-1 (Elektrische Mess- und Steuereinrichtungen)

Unterschriften

INFICON AG, Balzers

4. März 2008



Dr. Urs Wälchli
Managing Director

4. März 2008



Alex Nef
Product Manager

Notizen



t i na51d1



LI-9496 Balzers
Liechtenstein
Tel +423 / 388 3111
Fax +423 / 388 3700
reachus@inficon.com

www.inficon.com